

LE TSAPÉ RESTAURANT

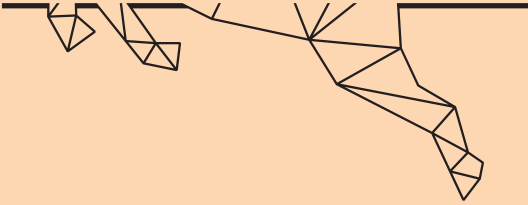

CARTE DES METS

**Jonathan, Roberto et leur équipe
vous souhaitent la bienvenue au
Restaurant du Tsapé.**

#STLUCCHANDOLIN

#VALDANNIVIERS



St-Luc Chandolin
Val d'anniviers



@stluc.chandolin
@valdanniviers

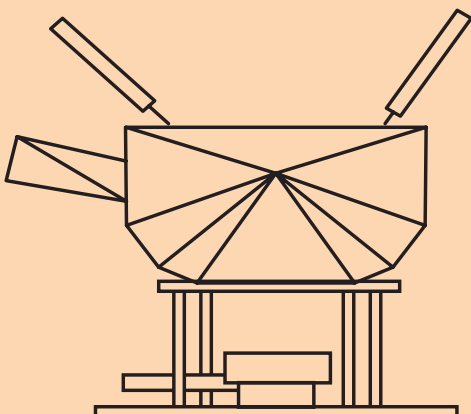

ENTRÉES

Soupe ou velouté du jour | 9.5

Sandwich au jambon de Parme | 9.50

Assiette de charcuterie italienne | 22.50

Petite salade di buffala | 17.50

Grande salade di buffala | 22.50

PLATS

Croûte scamorza fumée | 21.50

Croûte scamorza fumée et jambon puccini | 23.00

Ravioli au boeuf Hérens | 23.50

Pâtes fraîches au gorgonzola | 22.50

Menu du jour (le week-end) | 21.00

Friture de perche | 24.90

Fondue au fromage | 24.00

Nuggets frites petit | 13.50 grand | 19.50

Portion de frites | 8.50

Supplément de sauce | 0.85

BRASERO GRILL

3 viandes différentes: boeuf, poulet et porc marinées

Sauce beurre ail des ours, tartare et barbecue

Poêlée de légumes et frites maison

Portion enfant | 20.00 (environ 140 g)

Portion poulet | 29.00 (environ 180 g)

Portion classique adulte | 36.00 (environ 250 g)

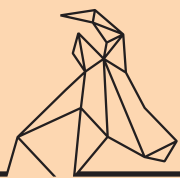

LE TSAPÉ

RESTAURANT

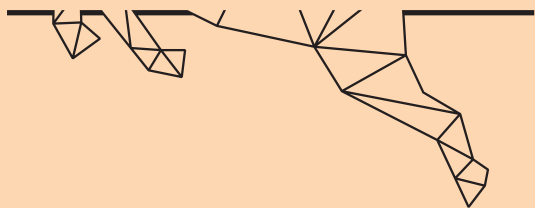

CARTE DES METS

Jonathan, Roberto et leur équipe vous souhaitent la bienvenue au Restaurant du Tsapé.

#STLUCCHANDOLIN

#VALDANNIVIERS

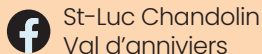

St-Luc Chandolin
Val d'anniviers



@stluc.chandolin
@valdanniviers

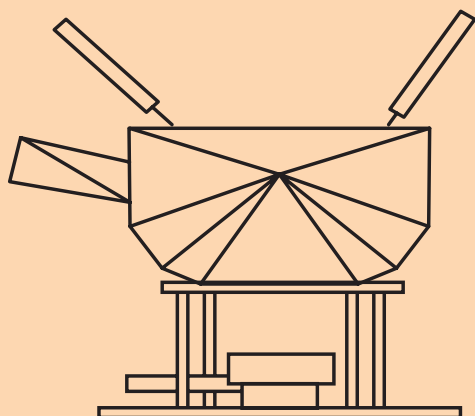

DESSERTS

Tarte du jour | 6.50

GLACES

Boule de glace et son cornet:

1 boule | 4.00

2 boules | 7.00

3 boules | 9.00

Chantilly | 1.50

Poire belle Hélène : poire pochée, chantilly maison, chocolat, 2 boules de glace vanille | 13.00

Coupe Arlequin: 2 boules de glace paillette, chantilly, guimauve, et vermicelle de sucre | 10.50

Coupe glacée à la pêche fraîche : 2 boules de glace vanille, pêche fraîche, coulis de framboise, chantilly | 13.00

GAUFRES

Sucre | 6.00

Chocolat | 7.00

Caramel beurre salé | 7.00

Gaufre fruits: chocolat, chantilly maison, boule de glace vanille et pêches fraîche | 14.50

Gaufre du Tsapé : chantilly, coulis de myrtille, boule de glace vanille et myrtilles fraîches | 14.50